

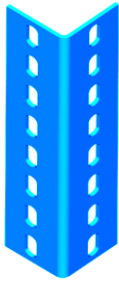

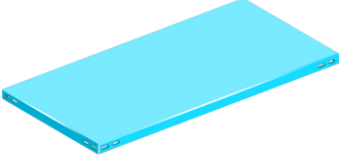

Краткое описание стеллажей серии «ШАВ-70»

	Наименование	Размеры, мм.
	Стойка оцинк.	2000
	Стойка оцинк.	2500
	Стойка оцинк.	3000
	Стойка оцинк.	3500
	Стойка оцинк.	4000
	Полка оцинк.	1000x600
	Полка оцинк.	1000x500
	Полка оцинк.	1000x400
	Уголок жесткости	40x40
	Подшва пластиковая	35x35
	Монтажный комплект	M6x16
	Соединитель стойки	

В большинстве случаев стойки являются составными.

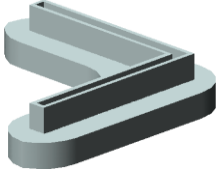
На рисунке представлен монтаж стойки, осуществляемый усиливающим соединителем, который вплотную на стыках крепится болтами.

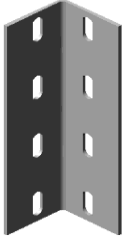
ВНИМАНИЕ: все болтовые соединения должны быть затянуты!!!

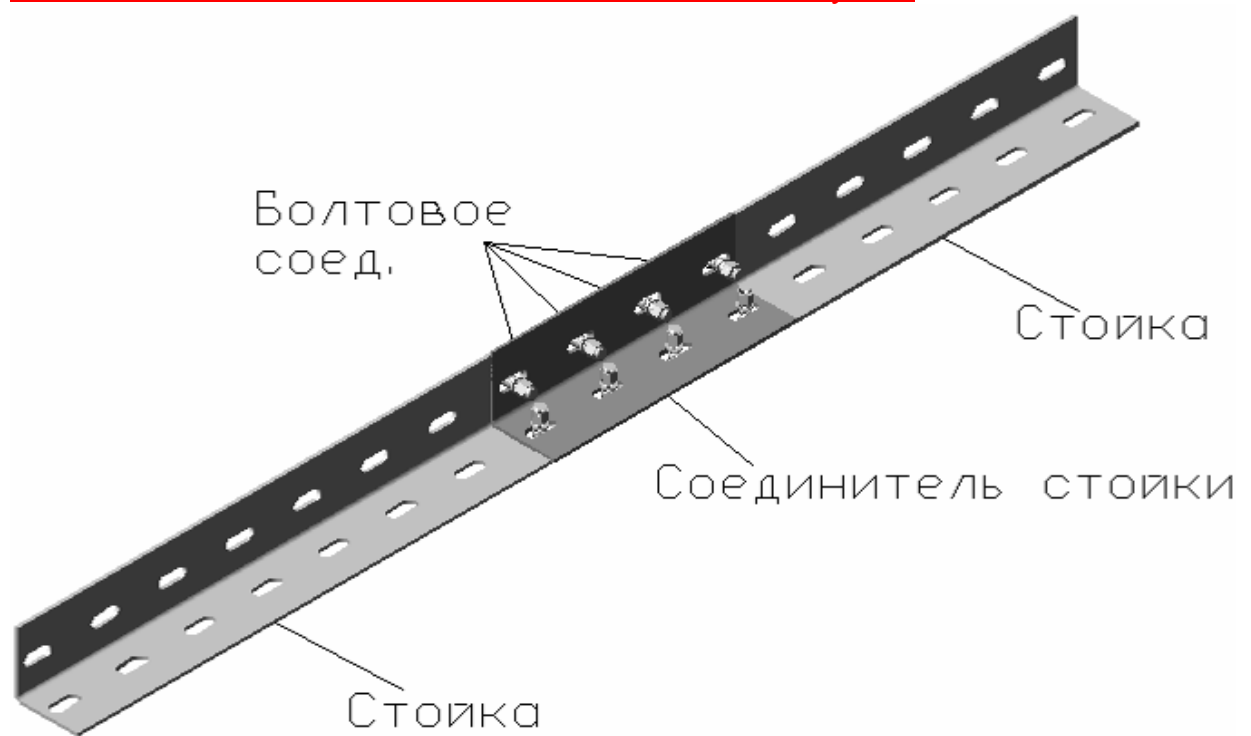

Соединение стоек производится «стык-в-стык» (как показано на данном рисунке).
Соединение устанавливается внутри стойки посередине стыка.

Обратите внимание на расположение стоек.

Вид сверху

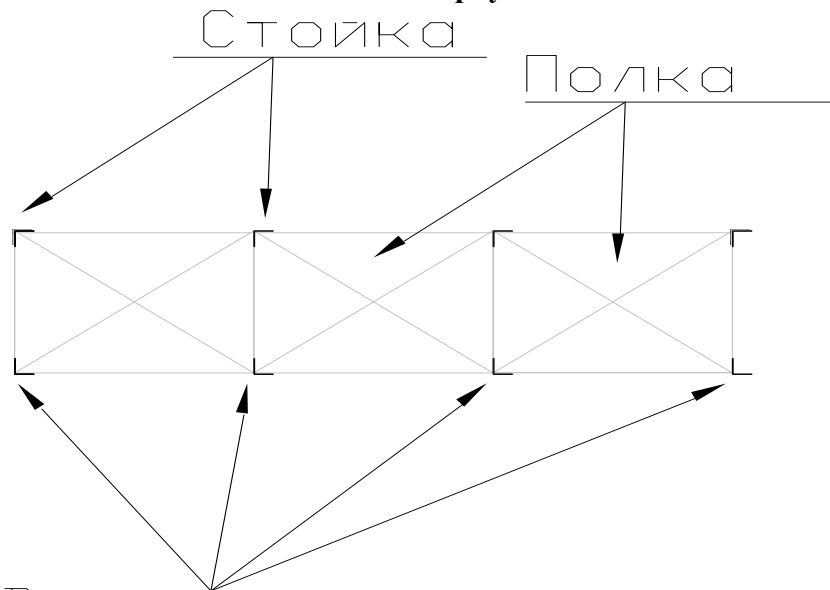

Все стойки должны
быть ориентированы
в одном направлении

**Все стойки должны быть
ориентированы в одном направлении**

1. Установка подошв.

С нижней стороны рамы установите на уголковые профили пластиковые подошвы.

В случае необходимости крепления стеллажей к полу, необходимо использовать металлические подошвы.

2. Установка полок.

Установите полки верхнего и нижнего уровней хранения при помощи метизных изделий.

Это позволит достичь правильной геометрической формы стеллажной секции с горизонтальной плоскости.

Расположение уголков жесткости на верхней полке.



Правильная установка уголков жесткости
Вид изнутри

Правильное расположение уголка жесткости на верхней полке!

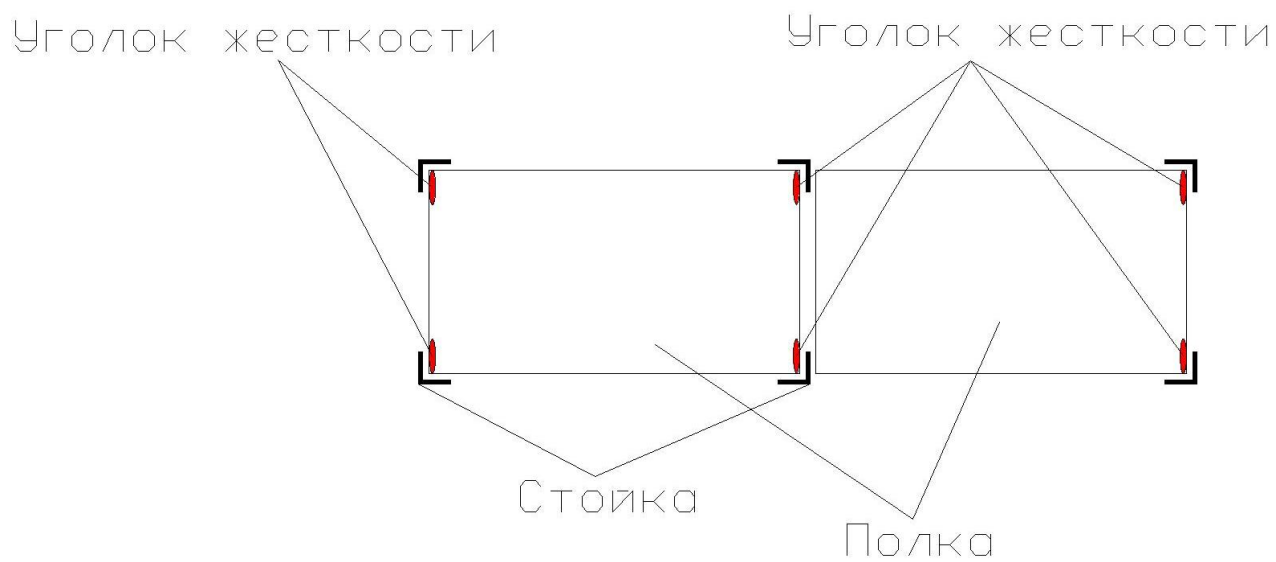



Расположение уголков жесткости на нижней полке.

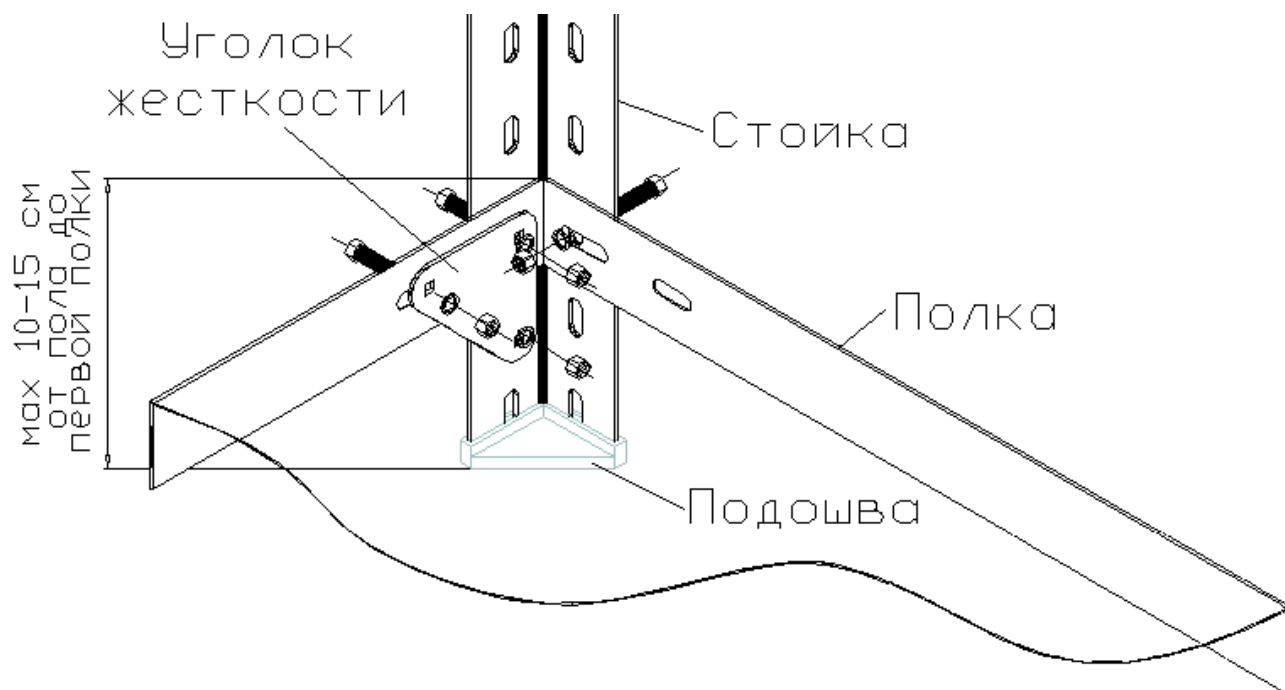

Правильное расположение уголка жесткости на нижней полке!

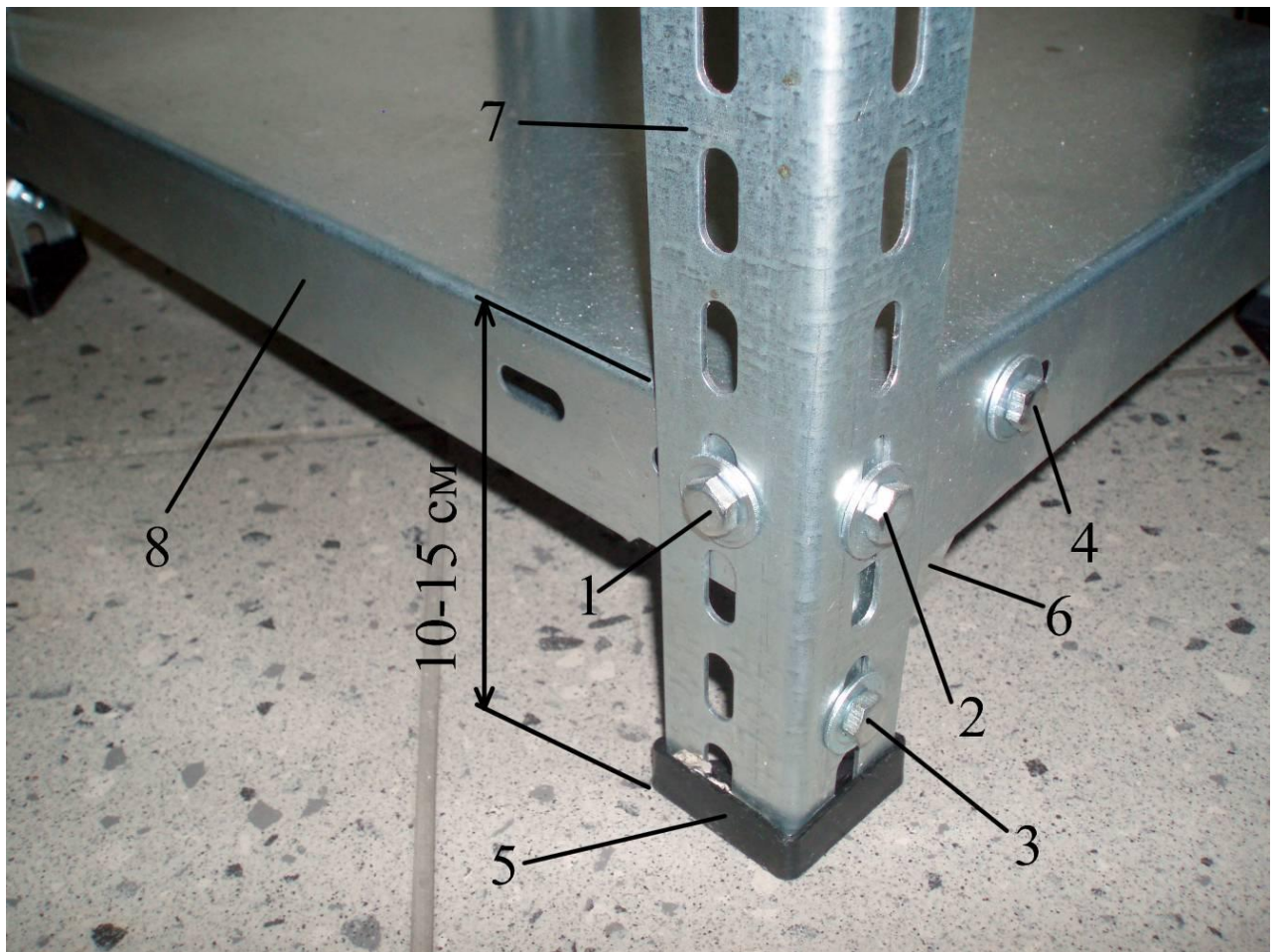

1,2,3,4 – болтовое соединение (соединение 1 комплектуется двумя шайбами)
5 – подошва пластиковая; 6- уголок жесткости; 7 – стойка; 8 – полка

3. Принцип сборки дополнительной секции:

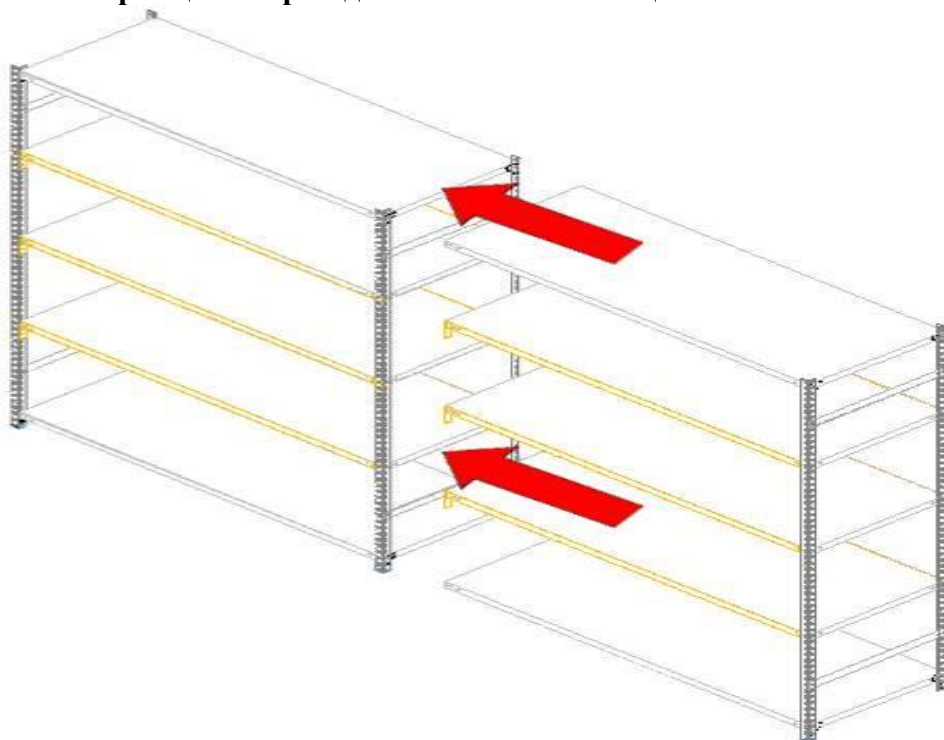

4. Принцип сборки стеллажей смежными рядами:

Верно

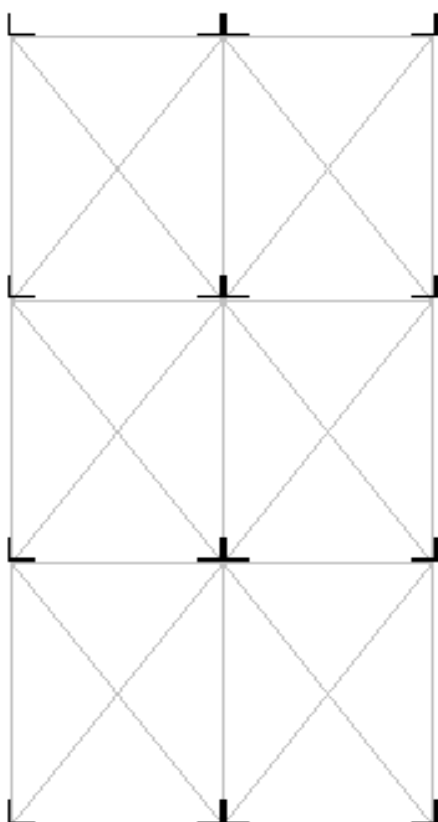

Неверно

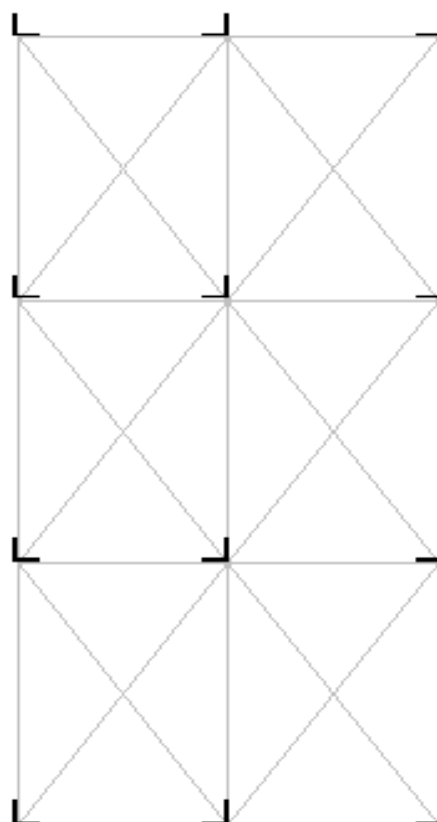

Крепление рядов стеллажей между собой.

Осуществляется специальными соединительными элементами (1000 мм.) в верхней части стеллажа в месте крепления полки.

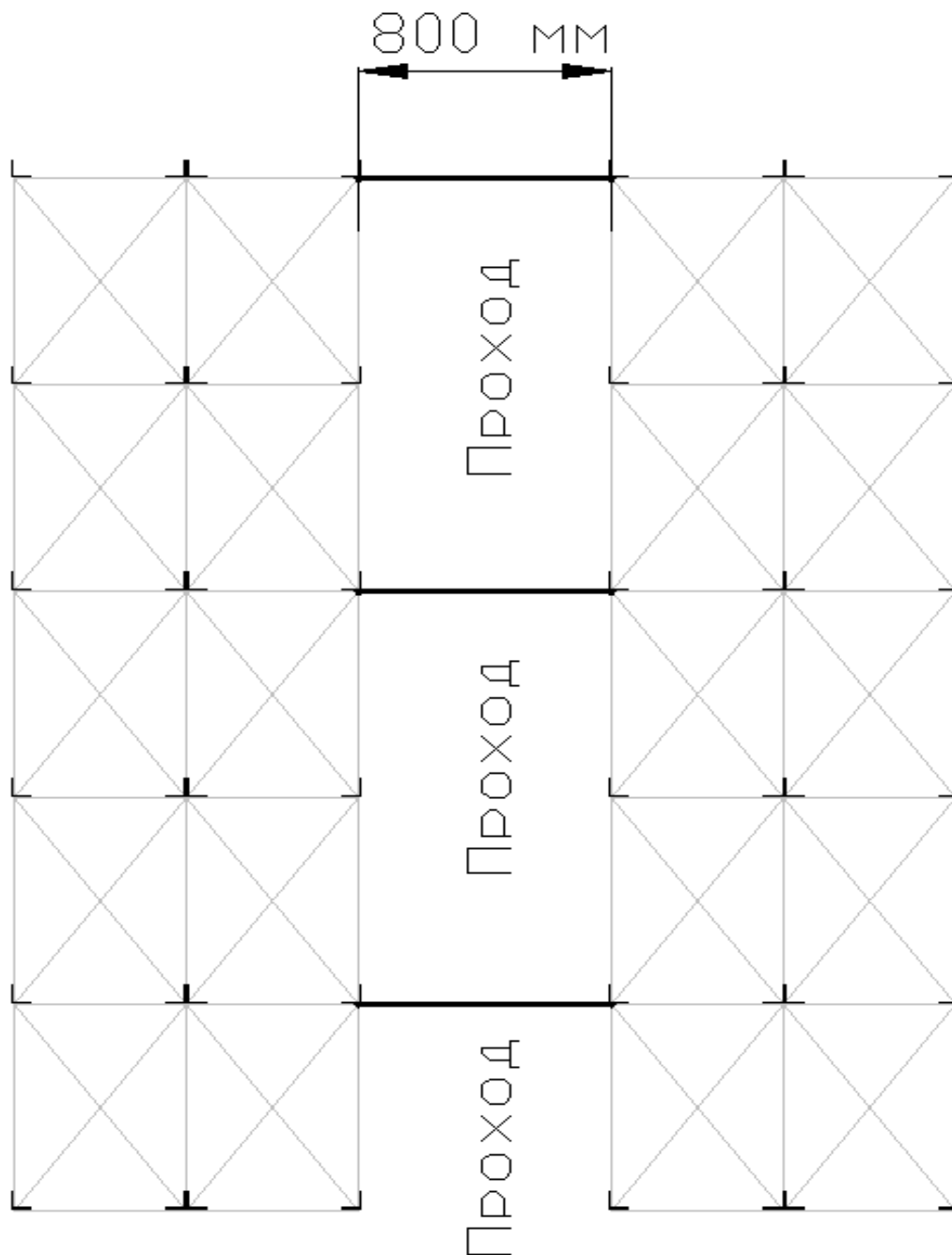

Способы скрепления:



Неверный способ крепления:

Обратите особое внимание на расстояние высоты h , которая не должна превышать 60 мм.

Не правильный!!!
Не допустимо h больше 6 см.

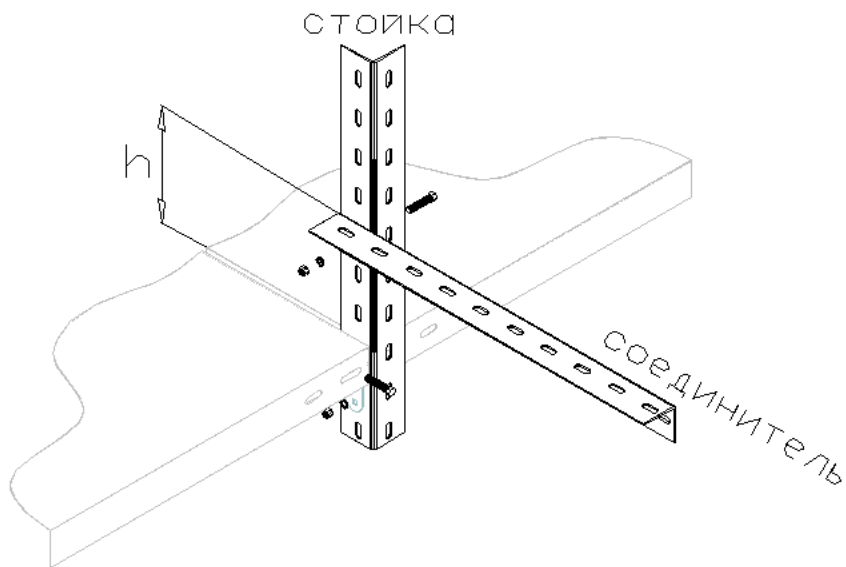

Не правильно!!!

не допустимо h
больше 6 см